



**АДМИНИСТРАЦИЯ ШАЛИНСКОГО МУНИЦИПАЛЬНОГО РАЙОНА  
ЧЕЧЕНСКОЙ РЕСПУБЛИКИ**

(АДМИНИСТРАЦИЯ ШАЛИНСКОГО МУНИЦИПАЛЬНОГО РАЙОНА)

**НОХЧИЙН РЕСПУБЛИКАН  
ШЕЛАН МУНИЦИПАЛЬНИ КЮШТАН АДМИНИСТРАЦИ  
(ШЕЛАН МУНИЦИПАЛЬНИ КЮШТАН АДМИНИСТРАЦИ)**

**РАСПОРЯЖЕНИЕ**

02.06.2026.

№ 194-пн

г. Шали

**Об образовании земельного участка**

В соответствии со ст. 11.6 и п.4 ст.11.8 Земельного кодекса Российской Федерации от 25.10.2001г. № 136-ФЗ, Уставом Шалинского муниципального района и на основании письменного заявления Агатиевой Элимь Арбиевны от 08.05.2026 г. № 04-39/1969:

1. Разрешить Агатиевой Э.А. образовать земельный участок площадью 1600 (одна тысяча шестьсот) кв.м., путем объединения двух смежных земельных участков, находящихся на праве аренды:

- земельный участок с кадастровым номером 20:12:0501003:674, общей площадью 800 (восемьсот) кв.м., расположенный по адресу: ЧР, Шалинский район, г. Шали, ул. 3-я Параллельная, д 60, договор аренды земельного участка от 30.01.2015г. № 137, зарегистрированный в Управлении Федеральной службы государственной регистрации, кадастра и картографии по Чеченской Республике от 21.04.2015г. № 20-20-20/003/101/2015-2591/2.

- земельный участок с кадастровым номером 20:12:0501003:672, общей площадью 800 (восемьсот) кв.м., расположенный по адресу: ЧР, Шалинский район, г. Шали, ул. 3-я Параллельная, д. 58, договор аренды земельного участка от 30.01.2015г. № 157, зарегистрированный в Управлении Федеральной службы государственной регистрации, кадастра и картографии по Чеченской Республике от 23.04.2026г. № 20:12:0501003:672-20/026/2026-2.

2. Агатиевой Э.А. провести в установленном порядке работу по формированию (межеванию) и государственному кадастровому учету, образуемого в результате объединения земельного участка, указанного в пункте 1 настоящего распоряжения и обеспечить внесение соответствующих изменений

в соответствии с Федеральным законом от 13.07.2015г. №218-ФЗ  
«О государственной регистрации недвижимости».

3. Отделу управления муниципальной собственностью после выполнения п. 2 настоящего распоряжения подготовить соглашение о расторжении договора аренды и перезаключить договор аренды на вновь образованный земельный участок в соответствии с требованиями земельного законодательства.

4. Контроль исполнения настоящего распоряжения возложить на заместителя главы администрации Шалинского муниципального района Ибрагимова А.М.

5. Настоящее распоряжение вступает в силу со дня его подписания.

Глава администрации



Т-А.В. Ибрагимов



Утверждена

Распоряжение об утверждении схемы

Администрация Шалинского муниципального района

от \_\_\_\_\_ № \_\_\_\_\_

Схема расположения земельного участка или земельных участков на кадастровом плане территории

Условный номер земельного участка: - 20:12:0501003:672; 20:12:0501003:674

Площадь земельного участка: 1600 м<sup>2</sup>

Обозначение характерных точек границ	Координаты, м	
	X	Y
1	2	3
н1	78184,25	331578,46
н2	78191,24	331559,60
н3	78198,17	331540,71
н4	78234,75	331558,06
н5	78228,21	331576,43
н6	78221,75	331594,59
н1	78184,25	331578,46

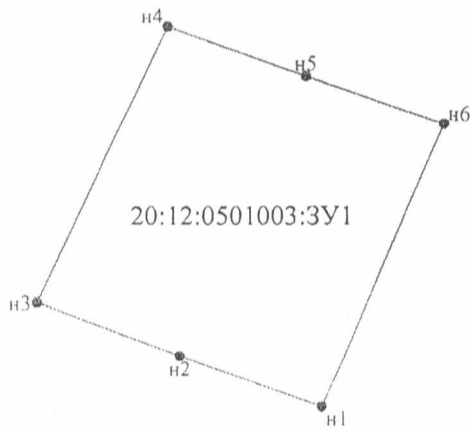

Масштаб 1:1000

МСЧ

Условные обозначения:

- - характерная точка границы, сведения о которой позволяют однозначно определить её на местности
- - характерная точка границы, отсутствуют в ЕГРН, новая характерная точка
- - характерная точка границы ЗУ, сведения ЕГРН о которой не соответствуют требованиям
- - вновь образованная часть границы, сведения о которой для определения её местоположения
- - часть границы, сведения ЕГРН о которой позволяют определить её положение на местности
- - - - - часть границы, сведения ЕГРН о которой не позволяют определить её положение на местности
- - - - - граница кадастрового деления
- :ЗУ1 - обозначение земельного участка
- - - - - обозначение исходного земельного участка
- :Т/п1 - обозначение территории, включаемой в состав ЗУ, образуемого в результате перераспределения